

ИНСТРУКЦИЯ ПО ПРИМЕНЕНИЮ

Шинопровод, комплектующие и адаптеры серии NORDIC ALUMINIUM Global Trac PRO

Описание

Шинопровод осветительный Global Trac PRO используется для создания трековых систем освещения.

Типы и список артикулов шинопровода

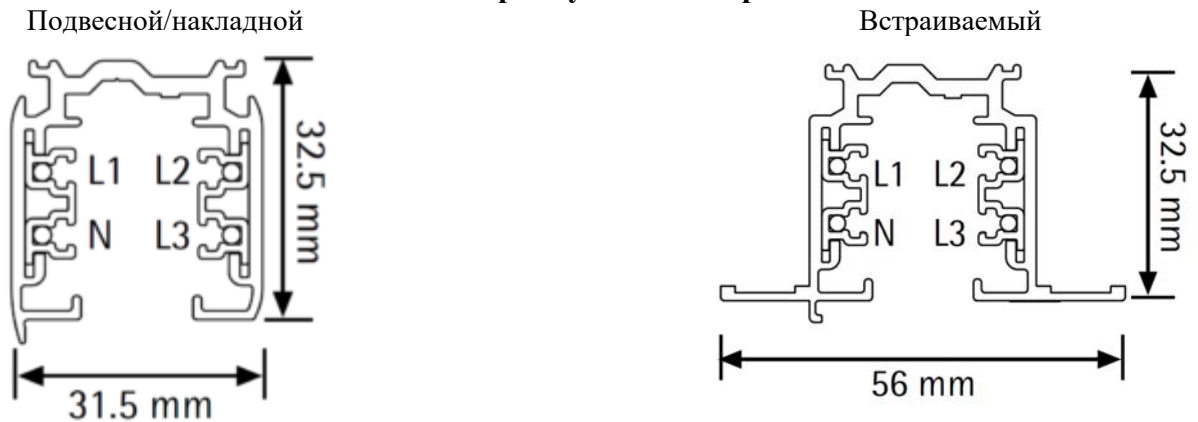

XTS-4100-1	Серый	1000 мм	XTSF-4100-1	Серый	1000 мм
XTS-4100-2	Черный	1000 мм	XTSF-4100-2	Черный	1000 мм
XTS-4100-3	Белый	1000 мм	XTSF-4100-3	Белый	1000 мм
XTS-4200-1	Серый	2000 мм	XTSF-4200-1	Серый	2000 мм
XTS-4200-2	Черный	2000 мм	XTSF-4200-2	Черный	2000 мм
XTS-4200-3	Белый	2000 мм	XTSF-4200-3	Белый	2000 мм
XTS-4300-1	Серый	3000 мм	XTSF-4300-1	Серый	3000 мм
XTS-4300-2	Черный	3000 мм	XTSF-4300-2	Черный	3000 мм
XTS-4300-3	Белый	3000 мм	XTSF-4300-3	Белый	3000 мм
XTS-4400-1	Серый	4000 мм	XTSF-4400-1	Серый	4000 мм
XTS-4400-2	Черный	4000 мм	XTSF-4400-2	Черный	4000 мм
XTS-4400-3	Белый	4000 мм	XTSF-4400-3	Белый	4000 мм

Технические характеристики

Рабочее напряжение	230/380В ±10%		
Класс защиты от поражения электрическим током	I		
Максимальная токовая нагрузка токонесущей жилы	16А		
Материал токонесущей жилы	Медь		
Сечение токонесущей жилы, мм ²	4		
Максимальная нагрузка на 1м шинопровода, кг	25		
Цвет корпуса	белый	серебристый	черный
Длина шинопровода L, мм	1000/2000/3000/4000/под заказ		
Габаритные размеры, мм	Lx31.5x32.5		
Диапазон рабочих температур	-20..+45°C		

Производитель оставляет за собой право без предварительного уведомления вносить изменения в конструкцию, комплектацию или технологию изготовления изделия с целью улучшения его свойств.

Карта соединительных элементов и аксессуаров

*) Может быть использован в качестве питания

Расположение N-проводника отмечено широкой линией.

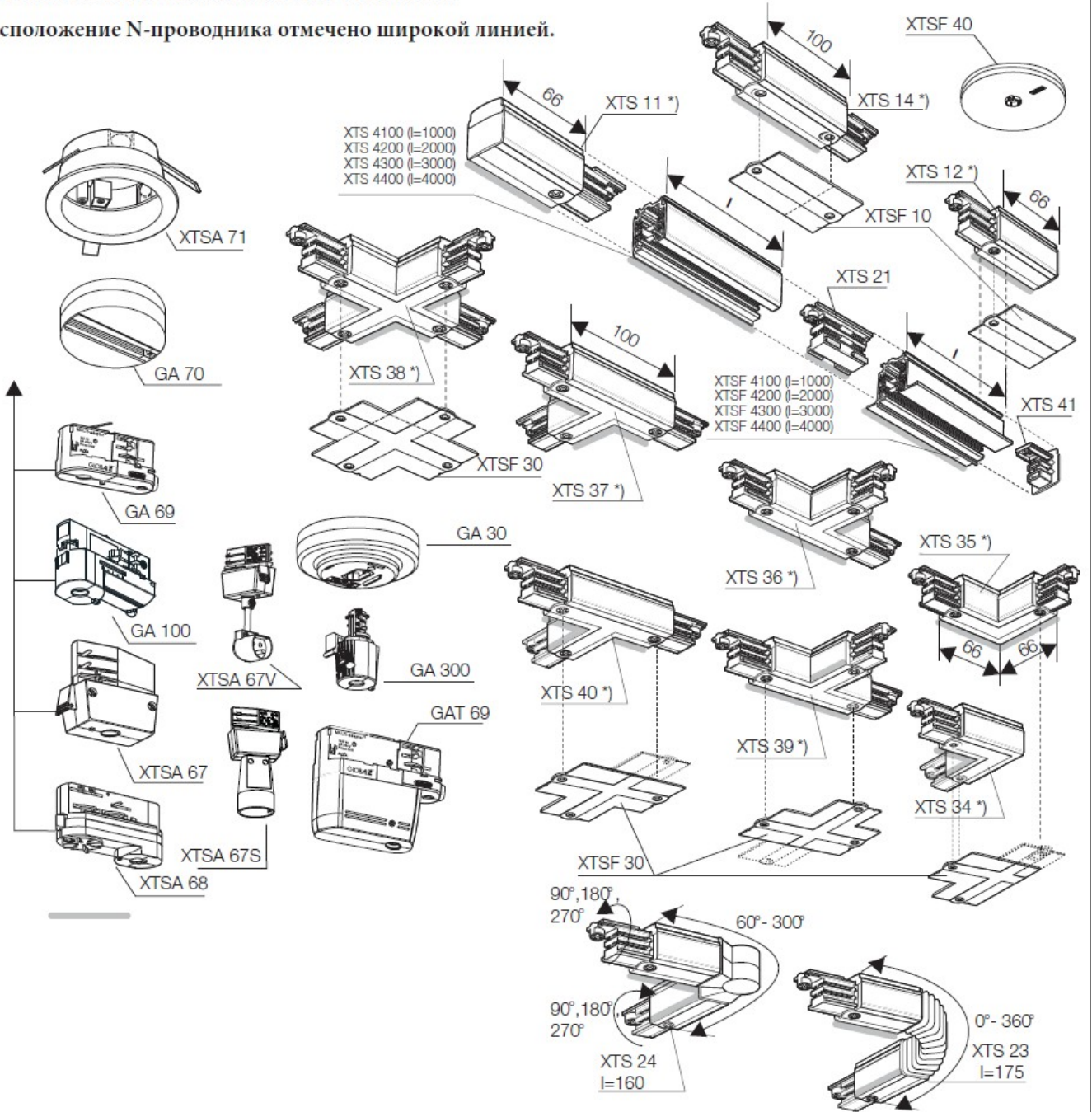



Внимание!!!: Установка и обслуживание прибора должны производиться квалифицированным персоналом!

Инструкция по подготовке отрезков шинпровода нестандартной длины

1. Отпилите необходимый отрезок шинпровода
2. Вставьте гибочный инструмент в шинпровод
3. Загните токопроводящие жилы шинпровода
4. Убедитесь в погнутости и целостности все токопроводящих жил шинпровода
5. Выровняйте жилы по шаблону с обратной стороны гибочного инструмента

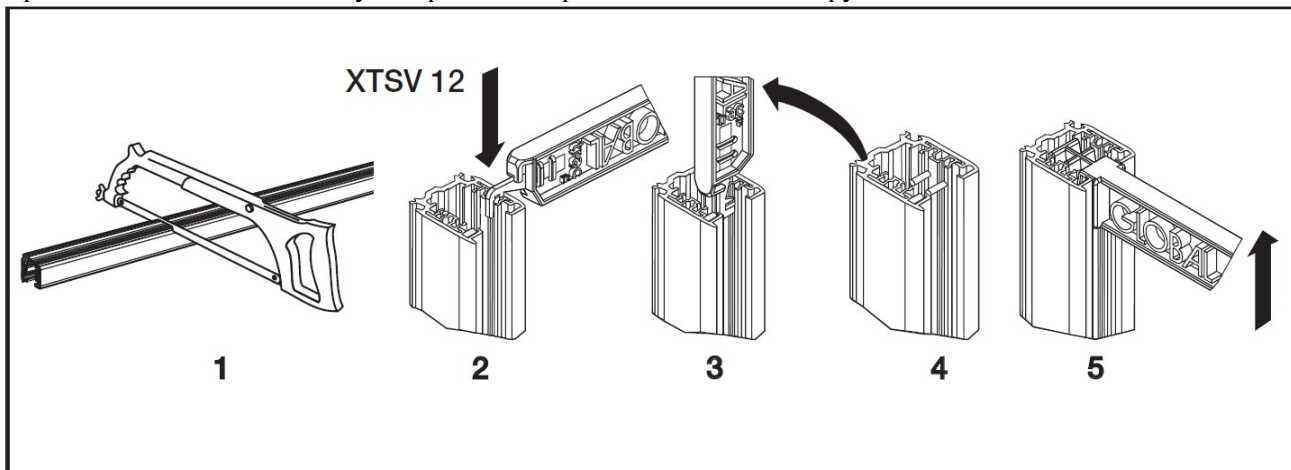

Электрическая схема по подключению шинпровода

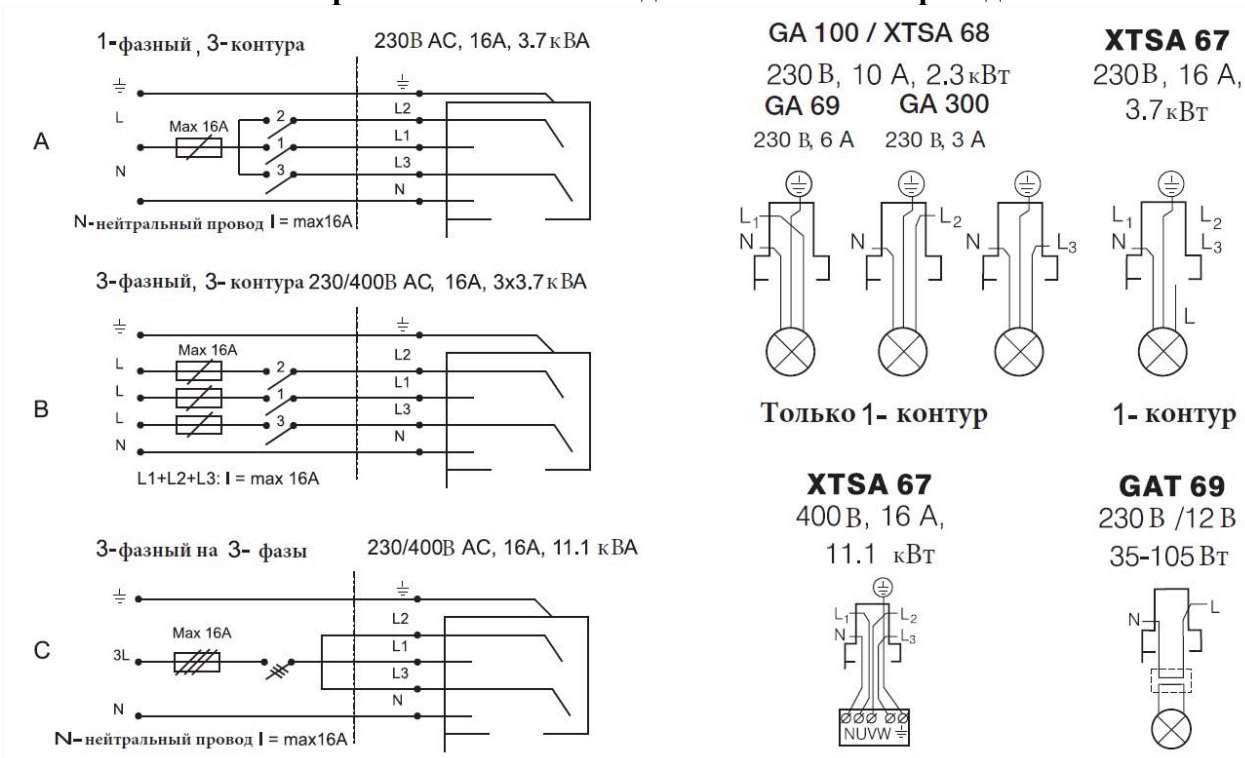

Правильность установки соединительных элементов в шинпровод

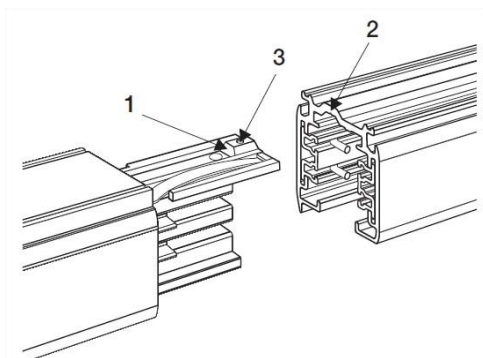

1. Направляющий выступ
2. Паз шинпровода
3. Стопорный винт

Схема крепежа к монтируемой поверхности

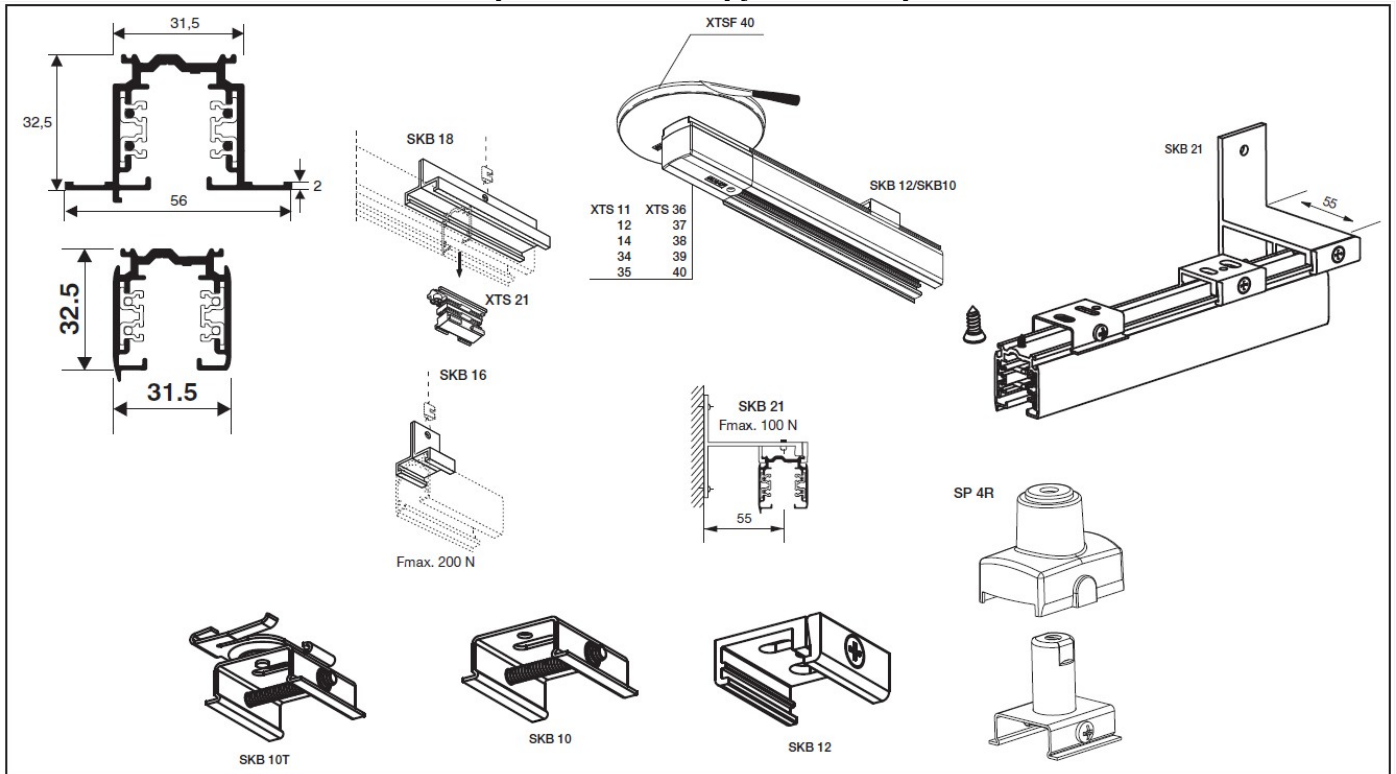

Встраиваемый монтаж в потолок

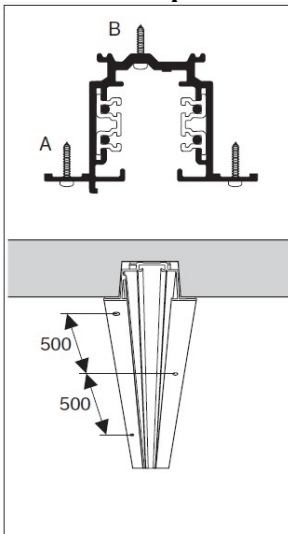

Шинопровод может быть закреплён через фланцы (способ А) или через заднюю стенку шинопровода (В):

- Способ А: винтами Ø3,0–4,5, на расстоянии 500мм

- Способ В: винтами с плоской головкой Ø 3,0, поддерживая расстояние 1000 мм с максимальной нагрузкой 20 кг/м

Встраиваемый монтаж в подвесной потолок

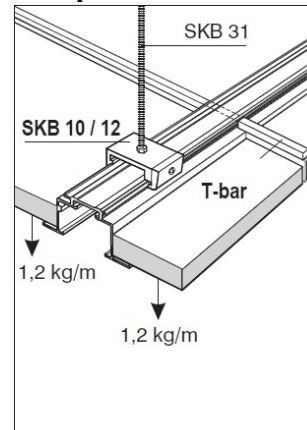

- Используются зажимы SKB 10, SKB 12

- Структура потолочной плиты должна легко демонтироваться, плита и шинопровод не прикреплены друг к другу









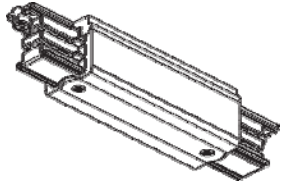
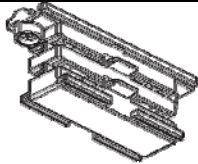
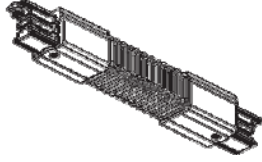
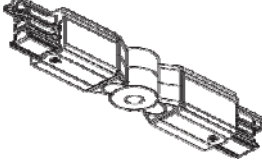
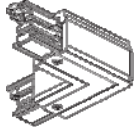

- Подвесы должны располагаться на макс. расстоянии 1000 мм между ними

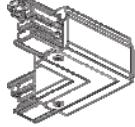
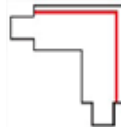
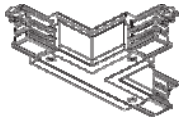
- нагрузка плиты должна составлять не более 1,2кг/м на каждый фланец

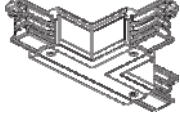
- максимальная нагрузка на шинопровод должна составлять не более 10 кг на расстояние между подвесами.

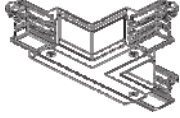
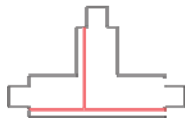
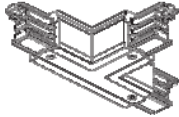
Список комплектующих для шинопровода серии Global Trac PRO

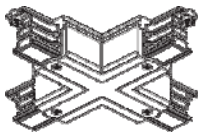
Название	Описание	Тех параметры	Внешний вид/полярность
XTS-11-1 silver	Левый токоподвод	Макс. электрическая нагрузка: 16А, 400В Класс защиты - I	
XTS-11-1 grey	Левый токоподвод		
XTS-11-2 black	Левый токоподвод		
XTS-11-3 white	Левый токоподвод		
XTS-12-1 silver	Правый токоподвод	Макс. электрическая нагрузка: 16А, 400В Класс защиты - I	
XTS-12-1 grey	Правый токоподвод		
XTS-12-2 black	Правый токоподвод		
XTS-12-3 white	Правый токоподвод		

XTS-14-1 silver	Центральный токоподвод	Макс. электрическая нагрузка: 16А, 400В Класс защиты - I		
XTS-14-1 grey	Центральный токоподвод			
XTS-14-2 black	Центральный токоподвод			
XTS-14-3 white	Центральный токоподвод			
XTS-21-1 silver	Внутренний стык	Макс. электрическая нагрузка: 16А, 400В Класс защиты - I		
XTS-21-1 grey	Внутренний стык			
XTS-21-2 black	Внутренний стык			
XTS-21-3 white	Внутренний стык			
XTS-23-1 silver	Гибкий угол	Макс. электрическая нагрузка: 16А, 400В Класс защиты - I		
XTS-23-1 grey	Гибкий угол			
XTS-23-2 black	Гибкий угол			
XTS-23-3 white	Гибкий угол			
XTS-24-1 silver	Поворотный угол	Макс. электрическая нагрузка: 16А, 400В Класс защиты - I		
XTS-24-1 grey	Поворотный угол			
XTS-24-2 black	Поворотный угол			
XTS-24-3 white	Поворотный угол			
XTS-34-1 silver	Угловое соединение	Макс. электрическая нагрузка: 16А, 400В Класс защиты - I		
XTS-34-1 grey	Угловое соединение			
XTS-34-2 black	Угловое соединение			
XTS-34-3 white	Угловое соединение			
XTS-35-1 silver	Угловое соединение	Макс. электрическая нагрузка: 16А, 400В Класс защиты - I		
XTS-35-1 grey	Угловое соединение			
XTS-35-2 black	Угловое соединение			
XTS-35-3 white	Угловое соединение			
XTS-36-1 silver	Т-образное соединение	Макс. электрическая нагрузка: 16А, 400В Класс защиты - I		
XTS-36-1 grey	Т-образное соединение			
XTS-36-2 black	Т-образное соединение			
XTS-36-3 white	Т-образное соединение			
XTS-37-1 silver	Т-образное соединение	Макс. электрическая нагрузка: 16А, 400В Класс защиты - I		
XTS-37-1 grey	Т-образное соединение			
XTS-37-2 black	Т-образное соединение			
XTS-37-3 white	Т-образное соединение			
XTS-39-1 silver	Т-образное соединение	Макс. электрическая нагрузка: 16А, 400В Класс защиты - I		
XTS-39-1 grey	Т-образное соединение			
XTS-39-2 black	Т-образное соединение			
XTS-39-3 white	Т-образное соединение			
XTS-40-1 silver	Т-образное соединение	Макс. электрическая нагрузка: 16А, 400В Класс защиты - I		
XTS-40-1 grey	Т-образное соединение			
XTS-40-2 black	Т-образное соединение			
XTS-40-3 white	Т-образное соединение			
XTS-38-1 silver	Х-образное соединение	Макс. электрическая нагрузка: 16А, 400В Класс защиты - I		
XTS-38-1 grey	Х-образное соединение			
XTS-38-2 black	Х-образное соединение			
XTS-38-3 white	Х-образное соединение			

XTS-41-1 silver	Торцевая заглушка	Не проводит электрический ток Материал - пластик	
XTS-41-1 grey	Торцевая заглушка		
XTS-41-2 black	Торцевая заглушка		
XTS-41-3 white	Торцевая заглушка		

Инструкция по установке комплектующих в шинопровод

Соединитель или токоподвод устанавливаются в шинопровод согласно схеме выше (см. «Правильность установки соединительных элементов в шинопровод») и фиксируется в нем.

Так же через соединители и токоподводы возможно подключение шинопровода к электрической цепи. В соединителе снимается верхняя крышка и через встроенные клеммные колодки подключается питающий кабель (фаза L1, L2, L3; нейтраль N; заземление).

Список адаптеров, совместимых с шинопроводом серии Global Trac PRO

Адаптер GA-69

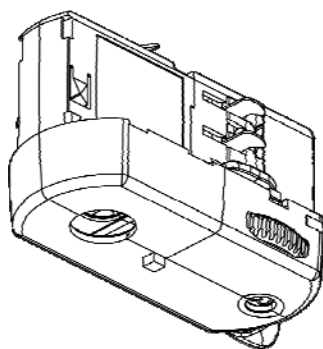

Используется для подключения светильников к шинопроводу. Так же может использоваться для подвода питания к шинопроводу.

Макс. электрическая нагрузка: 6А, 250В. Класс защиты – I

Инструкция по подключению. Для подключения используется кабель сечением 0,5-1,0 мм². Для подключения необходимо просунуть в нижнее отверстие адаптера предварительно отделенные провода минимальной длины 40 мм. Через встроенные клеммные колодки подключается незачищенный кабель (фаза L; нейтраль N; заземление). Проводники запрессовываются в разъемы с помощью крышки внешней адаптера.

Вставьте адаптер в дорожку так, чтобы асимметрия гребня шинопровода и соответствующие пазы в адаптере были состыкованы. Выберите фазу (1,2 или 3) перед или после крепления на шинопровод. Вставьте и закрепите адаптер в шинопровод с помощью фиксирующего рычага.

Адаптер отстыковывается от шинопровода путем отворачивания фиксирующего рычага.

Адаптер XTSA-68

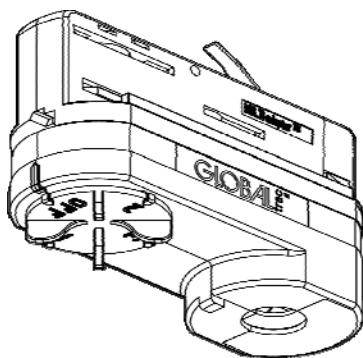

Используется для подключения светильников к шинопроводу. Так же может использоваться для подвода питания к шинопроводу.

Макс. электрическая нагрузка: 10А, 250В. Класс защиты – I

Инструкция по подключению. Для подключения используется трехжильный кабель максимальным сечением 1,5 мм². Необходимо открутить внешнюю крышку, просунуть в нижнее отверстие адаптера три предварительно отделенных провода минимальной длины 40 мм. Через встроенные клеммные колодки подключается кабель (фаза L; нейтраль N; заземление). Закройте внешнюю крышку.

Установите положение OFF (ВЫКЛ) на селекторе выбора фазы. Вставьте и закрепите адаптер в шинопровод с помощью фиксирующего рычага. Выберите фазу (1,2 или 3) после крепления на шинопровод.

Для отсоединения адаптера повторите шаги в обратном направлении.

Адаптер XTSA-68L

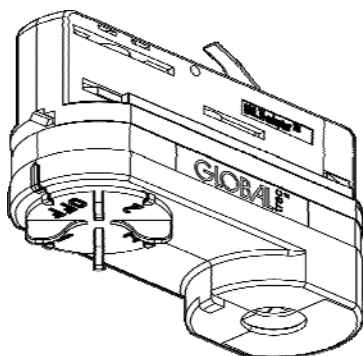

Используется для подключения светильников к шинопроводу. Так же может использоваться для подвода питания к шинопроводу.

Макс. электрическая нагрузка: 10А, 250В. Класс защиты – I

Инструкция по подключению. Для подключения используется трехжильный кабель максимальным сечением 1,5 мм². Необходимо открутить внешнюю крышку, просунуть в нижнее отверстие адаптера три предварительно отделенных провода минимальной длины 40 мм. Через встроенные клеммные колодки подключается кабель (фаза L; нейтраль N; заземление). Закройте внешнюю крышку.

Установите положение OFF (ВЫКЛ) на селекторе выбора фазы. Вставьте и закрепите адаптер в шинопроводе с помощью фиксирующего рычага. Выберите фазу (1,2 или 3) после крепления на шинопровод. Для отсоединения адаптера повторите шаги в обратном направлении.

Адаптер GA-100

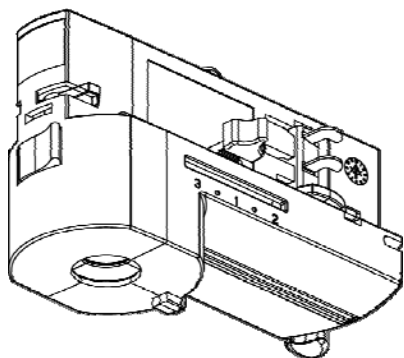

Используется для подключения светильников к шинопроводу. Так же может использоваться для подвода питания к шинопроводу.

Макс. электрическая нагрузка: 10А, 250В. Класс защиты – I

Инструкция по подключению. Для подключения используется трехжильный кабель максимальным сечением 1,5 мм². Необходимо открутить внешнюю крышку, просунуть в нижнее отверстие адаптера три предварительно отделенных провода минимальной длины 30 мм. Через встроенные клеммные колодки подключается кабель (фаза L; нейтраль N; заземление). Закройте внешнюю крышку.

Установите положение OFF (ВЫКЛ) на селекторе выбора фазы. Вставьте и закрепите адаптер в шинопроводе с помощью фиксирующего рычага. Выберите фазу (1,2 или 3) после крепления на шинопровод. Для отсоединения адаптера повторите шаги в обратном направлении.

Адаптер XTSA-67

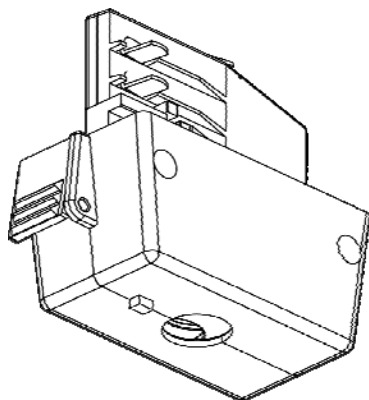

Используется для подключения светильников к шинопроводу. Так же может использоваться для подвода питания к шинопроводу или вывода питания от шинопровода.

Макс. электрическая нагрузка: 16А, 400В. Класс защиты – I

Инструкция по подключению. Для подключения используется трехжильный кабель максимальным сечением 2,5 мм² или пятижильный кабель сечением 1,5 мм².

Необходимо открутить внешнюю крышку, просунуть в нижнее отверстие адаптера предварительно отделенные провода минимальной длины 30 мм.

Через встроенные клеммные колодки подключается кабель (фаза L1, L2, L3;

нейтраль N; заземление). Закройте внешнюю крышку.

Вставьте адаптер в дорожку так, чтобы асимметрия гребня шинопровода и соответствующие пазы в адаптере были состыкованы. Прижмите адаптер к нижней части шинопровода и одновременно поверните его вправо до тех пор, пока фиксирующая ручка не встанет на место за асимметричным гребнем шинопровода.

Адаптер отстыковывается от шинопровода путем нажатия на фиксирующий рычаг.

Адаптер XTSA-67S

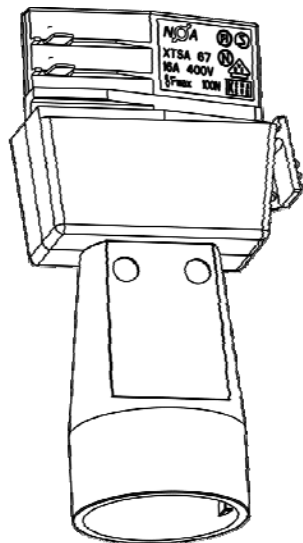

Вспользуется в качестве розетки для подключения к шинопроводу и забора электропитания от него.

Макс. электрическая нагрузка: 16А, 400В. Класс защиты – I

Инструкция по подключению. Подключите вилку в розетку адаптера до или после подключения адаптера к шинопроводу. Вставьте адаптер в дорожку так, чтобы асимметрия гребня шинопровода и соответствующие пазы в адаптере были состыкованы. Закрепите адаптер в шинопроводе с помощью фиксирующего рычага. Адаптер отстыковывается от шинопровода путем отворачивания фиксирующего рычага.

Адаптер GA-70

Используется для подключения светильников без шинопровода накладным образом к монтажной поверхности.

Макс. электрическая нагрузка: 10А, 250В. Класс защиты – I

Инструкция по подключению.

Для подключения необходимо открутить внешнюю крышку, прикрепить корпус адаптера к монтажной поверхности с помощью винтов через монтажные отверстия адаптера, просунуть в нижнее отверстие адаптера три предварительно отделенных провода электропитания. Через встроенные клеммные колодки подключается кабель (фаза L; нейтраль N; заземление). Закройте внешнюю крышку.

Адаптер GAT-69

Используется для подключения светильников к шинопроводу. Имеет внутри корпуса отсек для ПРА.

Макс. электрическая нагрузка: 6А, 250В. Класс защиты – I

Инструкция по подключению. Для подключения используется трехжильный кабель максимальным сечением 1,5 мм². Необходимо открутить внешнюю крышку, просунуть в нижнее отверстие адаптера три предварительно отделенных провода минимальной длины 40 мм. Через встроенные клеммные колодки подключается кабель (фаза L; нейтраль N; заземление). Подключите стороннее ПРА в корпусе

адаптера. Закройте внешнюю крышку.

Установите положение OFF (ВЫКЛ) на селекторе выбора фазы. Вставьте и закрепите адаптер в шинопроводе с помощью фиксирующего рычага. Выберите фазу (1,2 или 3) после крепления на шинопровод.

Для отсоединения адаптера повторите шаги в обратном направлении.

Адаптер GAT-101

Используется для подключения светильников к шинопроводу. Имеет внутри корпуса отсек для ПРА.

Макс. электрическая нагрузка: 10А, 250В. Класс защиты – I

Инструкция по подключению. Для подключения используется трехжильный кабель максимальным сечением 1,5 мм². Необходимо открутить внешнюю крышку, просунуть в нижнее отверстие адаптера три предварительно отделенных провода минимальной длины 40 мм. Через встроенные клеммные колодки подключается кабель (фаза L; нейтраль N; заземление). Подключите стороннее ПРА в корпусе адаптера. Закройте

внешнюю крышку. Вставьте и закрепите адаптер в шинопроводе с помощью фиксирующего рычага. Для отсоединения адаптера повторите шаги в обратном направлении.

Адаптер GAT-102

Представляет из себя пластиковый корпус со встроенным отсеком для ПРА, который может монтироваться к адаптеру GA-100 или GAC-600.

Макс. электрическая нагрузка: 10А, 250В. Класс защиты – I

Инструкция по подключению. Открутите внешнюю крышку. Подключите стороннее ПРА в корпусе адаптера. Закройте внешнюю крышку. Закрепите и подключите адаптер GAT-102 к корпусу адаптера GA-100 или GAC-600.

Адаптер GA-300 (L, PP, B, NB)

Используется для подключения светильников к шинопроводу. Так же может использоваться для подвода питания к шинопроводу или вывода питания от шинопровода.

Макс. электрическая нагрузка: 3А, 250В. Класс защиты – I

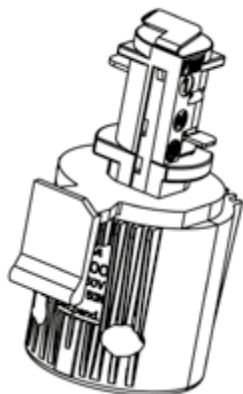

Инструкция по подключению. Для подключения используется трехжильный кабель максимальным сечением 2,5 мм² или пятижильный кабель сечением 1,5 мм². Необходимо открутить внешнюю крышку, просунуть в нижнее отверстие адаптера предварительно отделенные провода минимальной длины 30 мм. Через встроенные клеммные колодки подключается кабель (фаза L1, L2, L3; нейтраль N; заземление). Закройте внешнюю крышку.

Вставьте адаптер в дорожку так, чтобы асимметрия гребня шинопровода и соответствующие пазы в адаптере были состыкованы. Прижмите адаптер к нижней части шинопровода и одновременно поверните его вправо до тех пор, пока фиксирующая ручка не встанет на место за асимметричным гребнем шинопровода.

Адаптер отстыковывается от шинопровода путем нажатия на фиксирующий рычаг.

Адаптер-драйвер GA-016

Используется одновременно как для подключения светильников к шинопроводу, так и в роли электронного пускорегулирующего аппарата - электронного устройства, осуществляющего пуск и поддержание рабочего режима светодиодных источников света.

Номинальное вх. напряжение: 220-240В +/- 10%, 50/60Гц

Таблица выходных характеристик

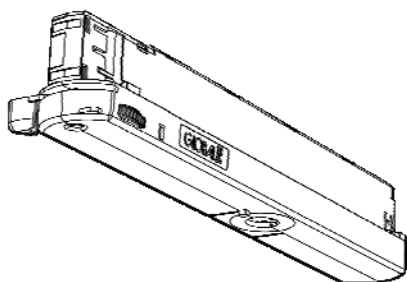

P _{вых} , Вт	U _{вых} , В	I _{вых} , мА	U _{вых макс} , В	t _a , °C	t _c , °C	Кэф. мощности	КПД, %
27	5...42	675	59	-20...+35	95	0.97	>86
28	5...42	700					
29	5...42	725					
30	5...42	750					
31	5...42	775					
32	5...42	800					
33	5...40	825					
34	5...40	850					
35	5...40	875					
36	5...40	900					
37	5...40	925					
38	5...40	950					
39	5...40	975					
40	5...40	1000					
40	5...39	1025					
40	5...38	1050					

Инструкция по подключению. Для подключения используется провод максимальным сечением 0,5 мм². Для подключения необходимо открутить защитную крышку, вставить «голову» светильника в монтажный паз адаптера. Через встроенные клеммные колодки подключается кабель, учитывая полярность (+, -).

Переключите DIP-переключатель в соответствии с таблицей выходных характеристик (указана на корпусе адаптер-драйвера) для установки максимального выходного тока драйвера. Закройте крышку.

Вставьте адаптер в дорожку так, чтобы асимметрия гребня шинопровода и соответствующие пазы в адаптере были состыкованы. Выберите фазу (1,2 или 3) перед или после крепления на шинопровод. Вставьте и закрепите адаптер в шинопровод с помощью фиксирующего рычага.

Адаптер отстыковывается от шинопровода путем отворачивания фиксирующего рычага.

Адаптер-драйвер GA-016 CASAMBI

Используется одновременно как для подключения светильников к шинопроводу, так и в роли электронного пускорегулирующего аппарата - электронного устройства, осуществляющего пуск и поддержание рабочего режима светодиодных источников света. Имеет возможность беспроводного диммирования по протоколу CASAMBI.

Номинальное вх. напряжение: 220-240В +/- 10%, 50/60Гц

Таблица выходных характеристик

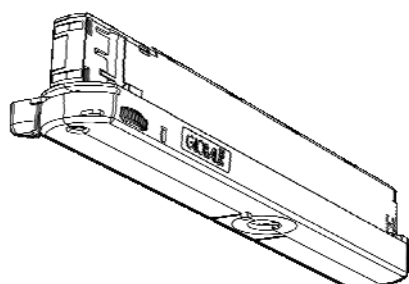

Р _{вых} , Вт	U _{вых} , В	I _{вых} , мА	U _{вых макс} , В	t _a , °C	t _c , °C	Коэф. мощности	КПД, %
14	20...44	325	59	-20...+35	85	0.97	>86
15,5	20...44	350					
16,5	20...44	375					
17,5	20...44	400					
18,5	20...44	425					
19,5	20...44	450					
21	20...44	475					
22	20...44	500					
23	20...44	525					
24	20...44	550					
25	20...44	575					
26,5	20...44	600					
27,5	20...44	625					
28,5	20...44	650					
29,5	20...44	675					
31	20...44	700					

Инструкция по подключению. Для подключения используется провод максимальным сечением 0,5 мм². Для подключения необходимо открутить защитную крышку, вставить «голову» светильника в монтажный паз адаптера. Через встроенные клеммные колодки подключается кабель, учитывая полярность (+, -). Переключите DIP-переключатель в соответствии с таблицей выходных характеристик (указана на корпусе адаптер-драйвера) для установки максимального выходного тока драйвера. Закройте крышку. Вставьте адаптер в дорожку так, чтобы асимметрия гребня шинопровода и соответствующие пазы в адаптере были состыкованы. Выберите фазу (1,2 или 3) перед или после крепления на шинопровод. Вставьте и закрепите адаптер в шинопровод с помощью фиксирующего рычага.

Адаптер отстыковывается от шинопровода путем отворачивания фиксирующего рычага.

Адаптер-драйвер GA-017

Используется одновременно как для подключения светильников к шинопроводу, так и в роли электронного пускорегулирующего аппарата - электронного устройства, осуществляющего пуск и поддержание рабочего режима светодиодных источников света.

Номинальное вх. напряжение: 220-240В +/- 10%, 50/60Гц

Таблица выходных характеристик

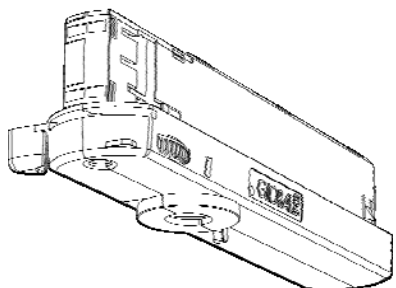

Р _{вых} , Вт	U _{вых} , В	I _{вых} , мА	U _{вых макс} , В	t _a , °C	t _c , °C	Коэф. мощности	КПД, %
19	30...37,5	500	59	-20...+35	80	0.96	>86
20,5	30...37,5	550					
22,5	30...37,5	600					
24	30...37,5	650					

Инструкция по подключению. Для подключения используется провод максимальным сечением 0,5 мм². Для подключения необходимо открутить защитную крышку, вставить «голову» светильника в монтажный паз адаптера. Через встроенные клеммные колодки подключается кабель, учитывая полярность (+, -). Переключите DIP-переключатель в соответствии с таблицей выходных характеристик (указана на корпусе адаптер-драйвера) для установки максимального выходного тока драйвера. Закройте крышку. Вставьте адаптер в дорожку так, чтобы асимметрия гребня шинопровода и соответствующие пазы в адаптере были состыкованы. Выберите фазу (1,2 или 3) перед или после крепления на шинопровод. Вставьте и закрепите адаптер в шинопровод с помощью фиксирующего рычага. Адаптер отстыковывается от шинопровода путем отворачивания фиксирующего рычага.

Адаптер-драйвер GA-2020

Используется одновременно как для подключения светильников к шинопроводу, так и в роли электронного пускорегулирующего аппарата - электронного устройства, осуществляющего пуск и поддержание рабочего режима светодиодных источников света.

Номинальное вх. напряжение: 220-240В +/- 10%, 50/60Гц

Таблица выходных характеристик

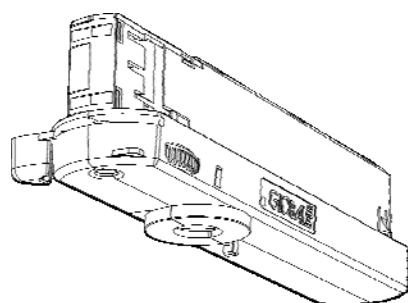

Р _{вых} , Вт	U _{вых} , В	I _{вых} , мА	U _{вых макс} , В	t _a , °С	t _c , °С	Коэф. мощности	КПД, %
15,5	20...44	350	59	-20...+35	80	0.96	>86
17,5	20...44	400					
20	20...44	450					
22	20...44	500					

Инструкция по подключению. Для подключения используется провод максимальным сечением 0,5 мм². Для подключения необходимо открутить защитную крышку, вставить «голову» светильника в монтажный паз адаптера. Через встроенные клеммные колодки подключается кабель, учитывая полярность (+, -). Переключите DIP-переключатель в соответствии с таблицей выходных характеристик (указана на корпусе адаптер-драйвера) для установки максимального выходного тока драйвера. Закройте крышку. Вставьте адаптер в дорожку так, чтобы асимметрия гребня шинопровода и соответствующие пазы в адаптере были состыкованы. Выберите фазу (1,2 или 3) перед или после крепления на шинопровод. Вставьте и закрепите адаптер в шинопровод с помощью фиксирующего рычага. Адаптер отстыковывается от шинопровода путем отворачивания фиксирующего рычага.

Требования по технике безопасности

Производитель NORDIC ALUMINIUM Plc не несет ответственности за безопасность и функционирование системы в случае использования не принадлежащих ему комплектующих или отклонений от инструкции по установке. Пользователь самостоятельно несет ответственность за обеспечение электрической, механической и тепловой совместимости между системой и комплектующими сторонних производителей.

ВНИМАНИЕ! Запрещается использовать любой вид растворителя, клея, смазки, масла или чистящего средства и т.д. в контакте с адаптерами NORDIC ALUMINIUM или другими комплектующими трековой системы. Эти посторонние материалы могут привести к растрескиванию и / или повреждению комплектующих, за которые NORDIC ALUMINIUM не будет нести ответственность. Монтаж шинопровода и комплектующих производить только при отключенном питающем напряжении. При включенном питающем напряжении запрещена эксплуатация изделия.

Хранение

- Шинопровод, комплектующие и адаптеры к нему следует хранить под навесами или в помещениях, при температуре -40...+60°С и относительной влажности <98%. Высота штабелирования не должна превышать 1м.
- Шинопровод, комплектующие и адаптеры к нему в упакованном виде могут транспортироваться закрытым видом транспорта либо в контейнерах.

Утилизация

Шинопровод и комплектующие не содержат токсичных и дорогостоящих материалов. По окончании срока эксплуатации разобрать по группам материалов и утилизировать в соответствии с нормативными документами.

Сертификация

Изделие сертифицировано для реализации на территории Таможенного Союза и соответствует ТР ТС 004/2011 "О безопасности низковольтного оборудования" ГОСТ ИЕС 60570-2012 "Шинопроводы для светильников"

Гарантийные обязательства

На шинопровод, комплектующие и адаптеры Nordic Aluminium Global Trac срок гарантийного обслуживания составляет 120 месяцев (10 лет) с момента покупки при соблюдении правил эксплуатации. В случае выхода изделия из строя производится его замена на равноценное. Гарантийные обязательства не выполняются при:

- наличии механических, термических повреждений;
- наличии следов влаги внутри прибора;
- поломках, вызванных несоблюдением требований по эксплуатации;
- отсутствии у покупателя чека с датой приобретения или иной отметки продавца.

По вопросам, связанным с гарантийным обслуживанием, вы можете обратиться по месту приобретения изделия.

Сделано в Финляндии, Kaapelitie 68, 02490 Pikkala, Finland Тел:+358207660200

